

**Gustav Argaj, FTVŠ UK Bratislava, Inter Bratislava**  
**Iveta Bieliková, MBK Ružomberok**

# **POHYBOVÉ HRY PRE BABY BASKETBAL**

# BABY BASKETBAL

- ✘ Baby basketbal je športová hra pre deti, ktoré majú menej ako 8 rokov.
- ✘ Jedenásť základných pravidiel.
- ✘ LEGRAND, L., RAT, M., 2002. Basketbal

*Každý úspešný hod na kôš z priestoru medzi zakázaným pásmom a označením 4 metrov od koša sa počíta ako 2 body.*

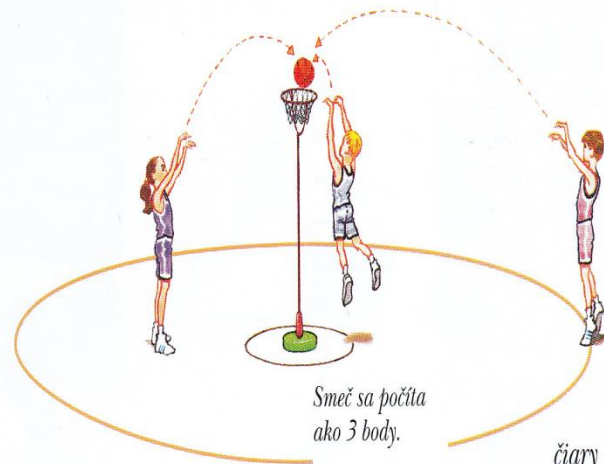

*Smeč sa počíta ako 3 body.*

*Každý úspešný hod na kôš spoza čiary označujúcej 4 m od koša sa počíta ako 3 body.*

# ŠPORTOVÁ PREDPRÍPRAVA (ETAPA ZÁKLADNÉHO TRÉNINGU)

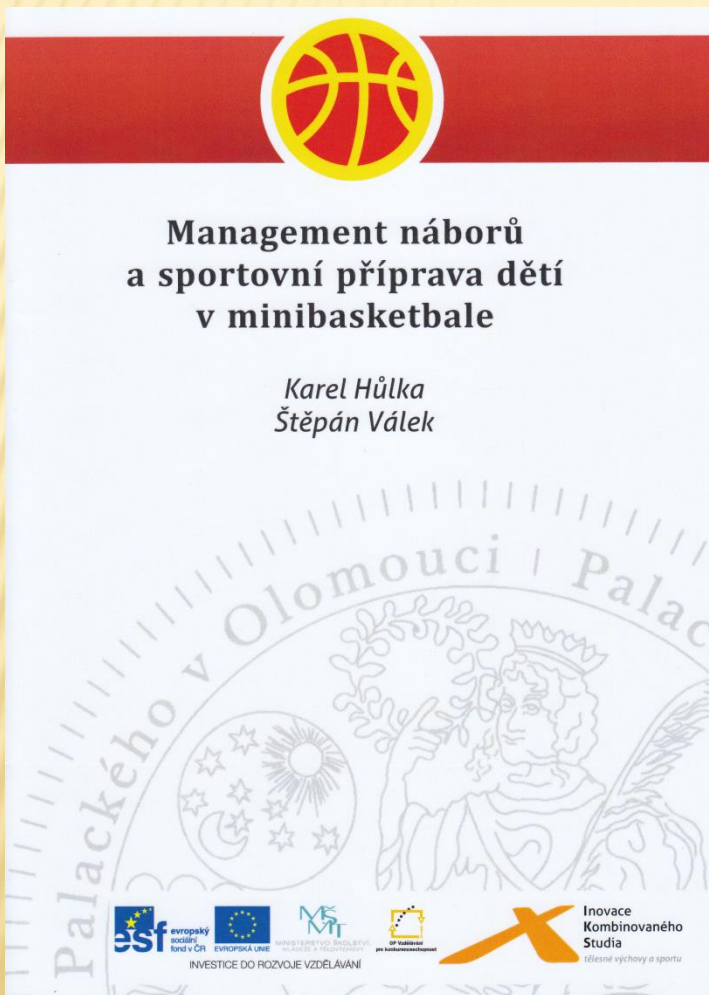

- ✘ Nábor – Výber – Talenty
- ✘ Základný stupeň prípravy (6-9 rokov)
- ✘ Hraj pre radosť, nie pre výsledky

## Krok za krokem basket balem

PRO VŠECHNY RODIČE, UČITELE  
A TRENÉRY, KTEŘÍ MAJÍ ZÁJEM  
O SESTAVENÍ ŘÍZENÉHO,  
BEZPEČNÉHO A HLAVNĚ  
ZÁBAVNÉHO BASKETBALOVÉHO  
PROGRAMU PRO NAŠE DĚTI.



- ✘ Podnet České basketbalové federácie k nastoleniu jednotného basketbalového programu pre deti mladšieho školského veku (6-12 rokov)

# ISCED 0 (PREDPRIMÁRNE VZDELÁVANIE)

## PERCEPTUÁLNO-MOTORICKÁ OBLASŤ

### Obsahové štandardy herné:

- × Emocionalita v hre.
- × Sociabilita v hre.
- × Rôznorodosť hier.
- × **Tvorivosť v hre.**
- × Plánovanie, realizácia a hodnotenie hry.

### Obsahové štandardy základné:

- × Svalové napätie a dýchanie.
- × Uplatnenie laterality v pohybe.
- × Hrubá motorika.
- × Rovnováha.
- × Orientácia v priestore.
- × **Základné lokomočné pohyby (chôdza, beh, skok, lezenie, hádzanie a chytanie).**
- × Základné polohy, postoje a pohyby (stoj, sed, ľah, kľak, atď.).
- × **Manipulácia s náčiním.**
- × Pohyb na náradí.
- × **Pravidlá, rešpektovanie a spolupráca.**
- × Pohyb ako prostriedok upevňovania zdravia.

# REALIZÁCIA BABY BASKETBALU

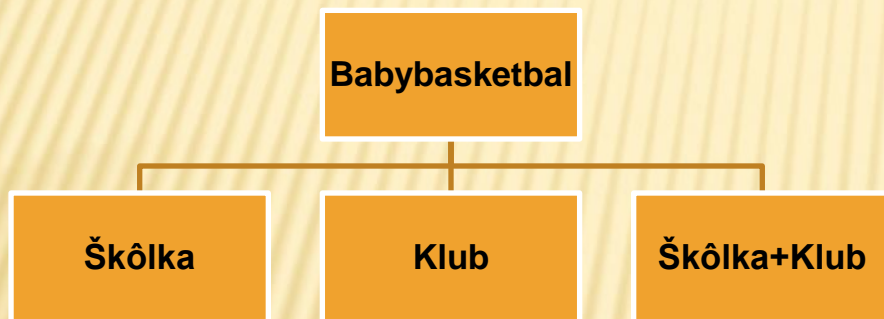

- × Škôlka (vybavenie, učiteľky, plnenie štandardov, tréner z klubu?)
- × Klub (vybavenie, tréningový program - kto ho má? tréner s kvalifikáciou?)
- × Aktivity SBA

# PROJEKT BUBO - RUŽOMBEROK

## Baby basketbal v Ružomberku

- ✘ Jozef Smolek
- ✘ Natália Hejková
- ✘ Iveta Bieliková

Vznik, realizácia,  
perspektívy, ...



# MIROSLAV ROVNÝ (1986)

## *Pohybové hry detí predškolského veku*

PRE STREDNÚ  
PEDAGOGICKÚ  
ŠKOLU



### 161. PODLIEZANÁ S LOPTOU

Družstvá stoja v stoji rozkročnom a každé dieťa má loptu. Na povel učiteľky začne posledné dieťa rýchle podliezať medzi nohami ostatných detí a posúva pred sebou loptu. Ak sa dostane na čelo zástupu, postaví sa do stoji rozkročného. Víťazí družstvo, ktorého prvý hráč stojí opäť na čele zástupu.

(lopty)

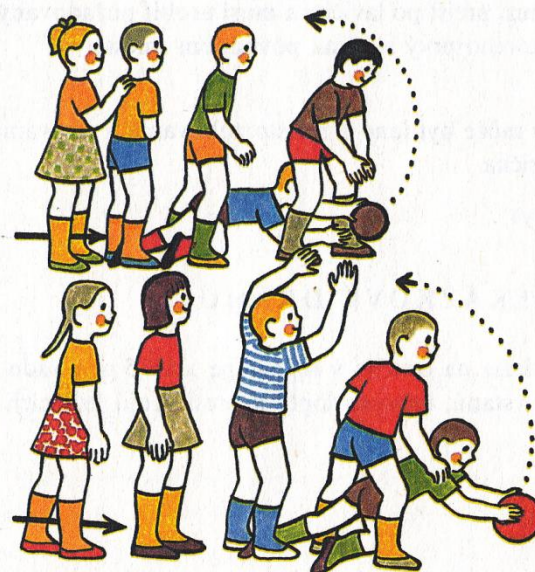



# LOPTOVÁ ŠKOLA (NEMECKO)

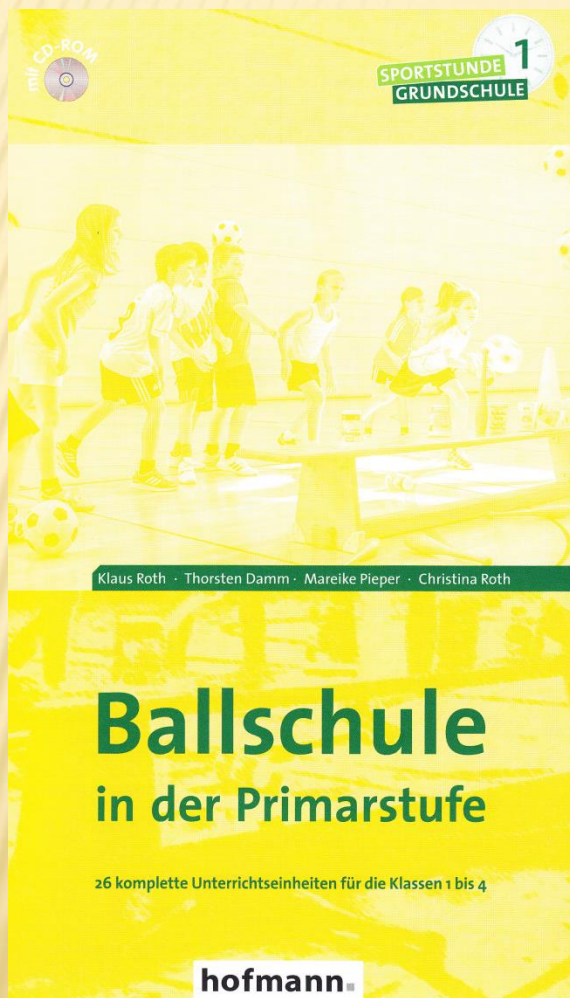

Stundenabschnitte und Unterrichtsinhalte	Organisatorische Hinweise
<p>Abschlussmöglich- keit nutzen</p> <p><b>6. Treibjagd – nur für die Doppelstunde</b></p> <p><b>Beschreibung:</b> Die Kinder bilden zwei Mannschaften und verteilen sich um das Spielfeld, wobei jede Mannschaft eine Spielfeldhälfte zugeteilt bekommt. Jedes Kind hat einen Ball und in die Mitte des Spielfeldes werden drei bis vier Basketballbälle gelegt. Ziel ist es, die Basketballbälle in die Hälfte der anderen Mannschaft zu treiben.</p> <p><b>Variante:</b> Alle Kinder stehen im Spielfeld und versuchen, die Bälle aus dem Feld zu treiben. Hat ein Kind den Ball aus dem Feld getrieben, bekommt sein Team einen Punkt.</p>	



UNIVERZITA KOMENSKÉHO V BRATISLAVE

Gustáv Argaj

# POHYBOVÉ HRY

Teória a didaktika

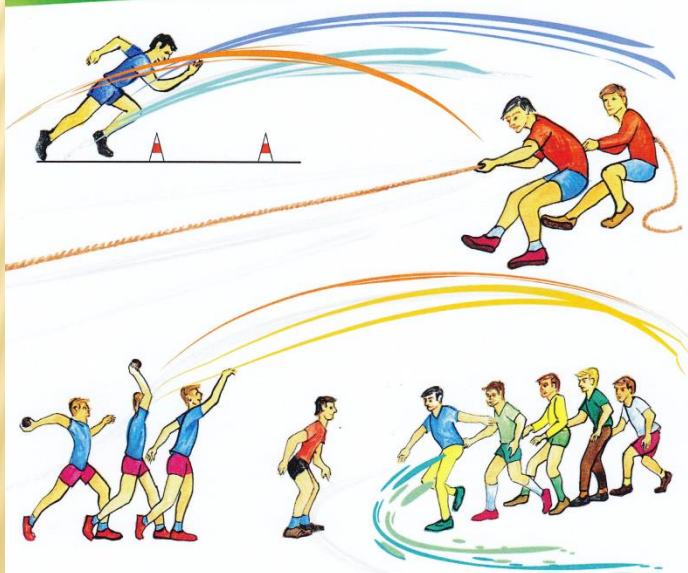

Harald Lange

# Grundschulsport

Erfolgreiche Praxisideen  
in attraktiven Stundenbildern

Klassen 1+2

über  
**200**  
Übungen und  
Spiele!

Verständlich  
Systematisch  
Lehrplankonform



IMPERT

# PRÍKLADY POHYBOVÝCH HIER PRE BABY BASKETBAL

---

- × **Názov**
- × **Zameranie**
- × **Pomôcky**
- × **Ihrisko**
- × **Hráči**
- × **Pravidlá**
- × **Varianty**
- × **Vyhodnotenie hry**

**Analýza didaktickej reality (Dobrý a kol., 2011)**

# VYHÝBANÁ

**Zameranie:** Chôdza rôznou rýchlosťou, rôznym smerom.

**Pomôcky:** kužele, stoličky, lopty, krúžky.

**Ihrisko:** Na ihrisku rozostavíme rôzne prekážky – kužele, stoličky, lopty a pod.

**Hráči:** Všetci hráči tvoria jednu skupinu. V prípade väčšieho počtu ich rozdelíme do dvoch družstiev.

**Pravidlá:** Úlohou hráčov je pohybovať sa chôdzou po celom ihrisku a vyhýbať sa prekážkam. Hráči nesmú prekážku zhodiť ani sa jej dotknúť. Hráči pri hre spolupracujú – upozorňujú spoluhráčov na svoj pohyb, vzájomne sa vyhýbajú. Po zvládnutí hry môžeme zaradiť ťažší variant – hráči budú chodiť dozadu.

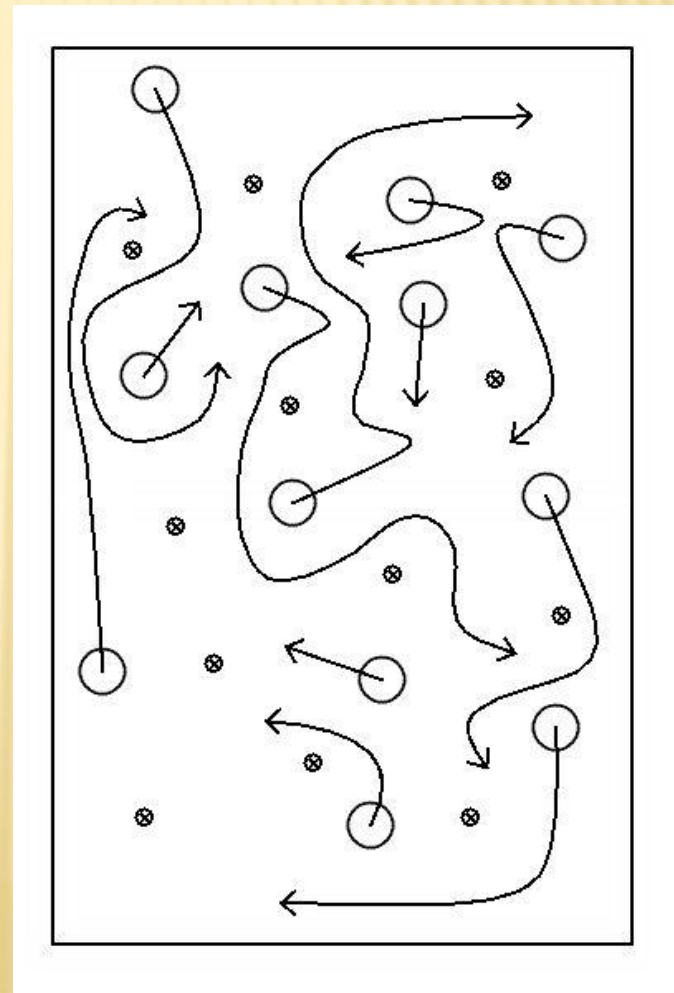

# JAPONSKÁ NAHÁŇAČKA (CHÔDZA)

**Zameranie:** Chôdza rôznou rýchlosťou, rôznym smerom.

**Pomôcky:** papiera veľkosti A5 (lietajúci disk, klobúčik).

**Ihrisko:** Hrá sa na volejbalovom ihrisku.

**Hráči:** 10 až 20 hráčov.

**Pravidlá:** Úlohou hráčov je dať si na hlavu papier tak, aby nespadol. Jedného hráča označíme a ten naháňa ostatných. Keď naháňanému hráčovi spadne papier musí ostať stáť - je chytený. Hráči pri hre spolupracujú – tomu komu spadol papier môžu pomôcť a podať mu papier. Keď papier padne tomu kto naháňa, musí sa zastaviť a sám si ho zdvihnúť.

snimek 00

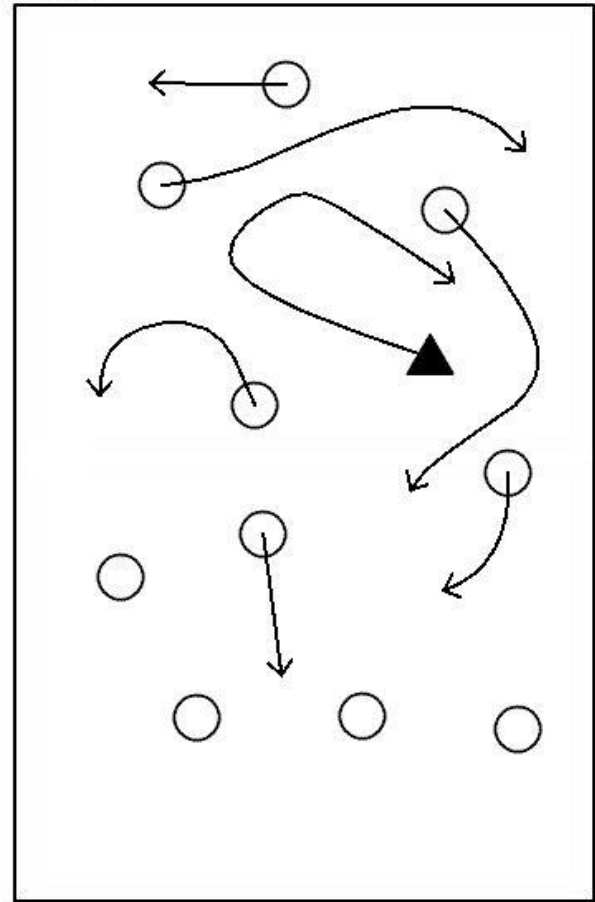

# FÍNSKA NAHÁŇAČKA

## Hracia plocha

Volejbalové ihrisko

## Hráči

8-12

## Námet a pravidlá

Hráči vytvoria dvojice, ktoré sa postavia za stredovú čiaru. Jeden hráč sa postaví pred stredovú čiaru a ten bude naháňať. Na signál naháňajúceho hráča vybieha posledná dvojica hráčov a jej úlohou je prebehnúť na druhú polovicu ihriska a tam si rukami tlesnúť skôr ako jedného z dvojice chytí naháňajúci hráč. Dvojica naháňaných hráčov nesmie opustiť ihrisko. Hráč, ktorý naháňa môže vybehnúť až vtedy, keď hráči prebehnú stredovú čiaru. Hráč, ktorý je chytený bude naháňať.

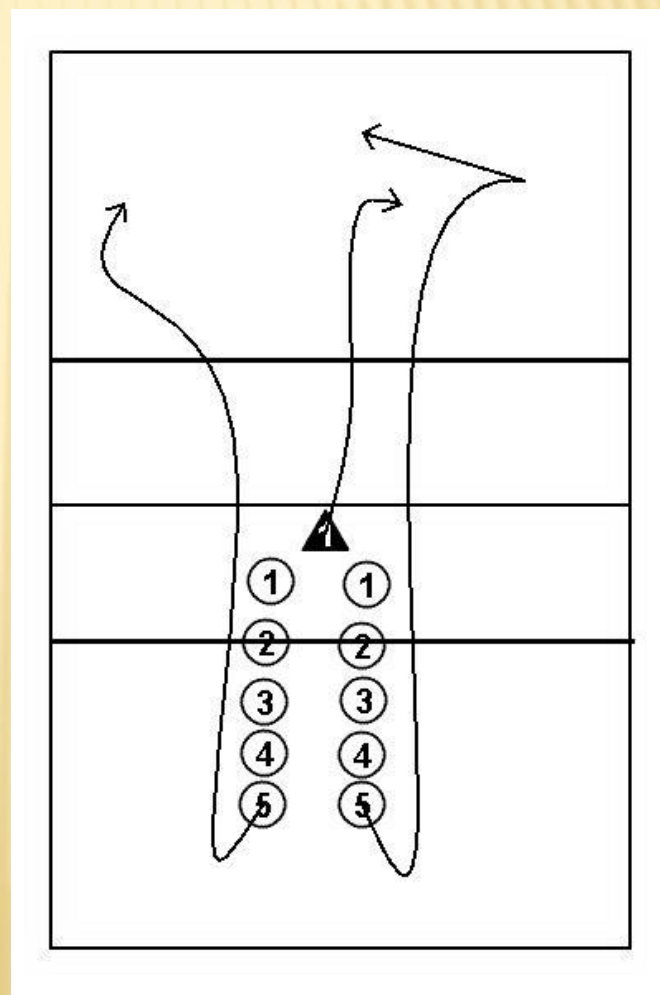

# NA HADA

**Zameranie:** Beh rôznou rýchlosťou, rôznym smerom.

**Pomôcky:** Švihadlá, kužele.

**Ihrisko:** Veľkosť ihriska volíme podľa počtu hráčov (volejbalové, basketbalové).

**Hráči:** Všetci hráči tvoria jednu skupinu. V prípade väčšieho počtu ich rozdeľujeme do dvoch družstiev.

**Pravidlá:** Úlohou hráčov je postaviť sa do zástupu a chytiť sa švihadla. Prvý hráč predstavuje hlavu hada a vedie ostatných hráčov v behu rôznym smerom. Na signál učiteľa sa posledný hráč odpojí a zoberie ďalšie švihadlo a beží ďalej samostatne. Na ďalší signál sa odpojí ďalší hráč a pripojí sa k novo vznikajúcemu zástupu.

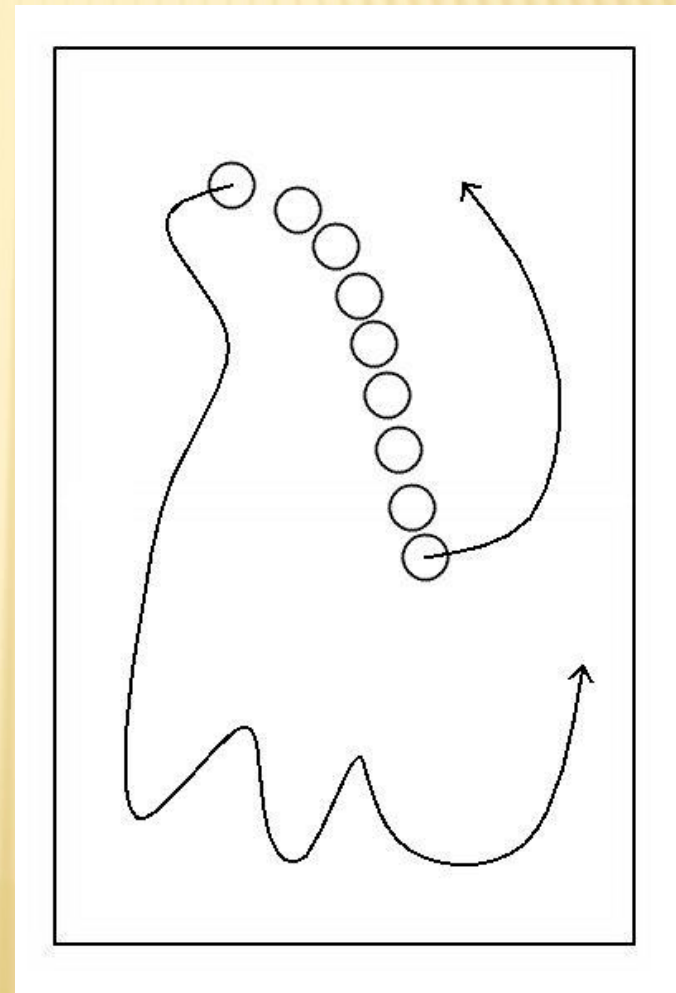

# KLOBÚČIKY

## Zameranie

Orientačná schopnosť

## Hracia plocha

Telocvičňa

## Hráči

10-20

## Námet a pravidlá

Cieľom hry je uloviť farebný klobúčik. Na ihrisku rozložíme farebné klobúčiky (červené a biele) tak, že z každej farby je o jeden klobúčik menej ako je celkový počet hráčov. Hráči sa postavia na určenú čiaru (bočnú, koncovú). Na akustický (**optický**) signál „červená“ alebo „biela“ sa hráči snažia čo najrýchlejšie dotknúť klobúčika určenej farby. Hráč, ktorý to nestihol vypadáva alebo dostáva negatívny bod. Výhráva hráč, ktorý zostane v hre posledný alebo ten, ktorý má najmenej negatívnych bodov.

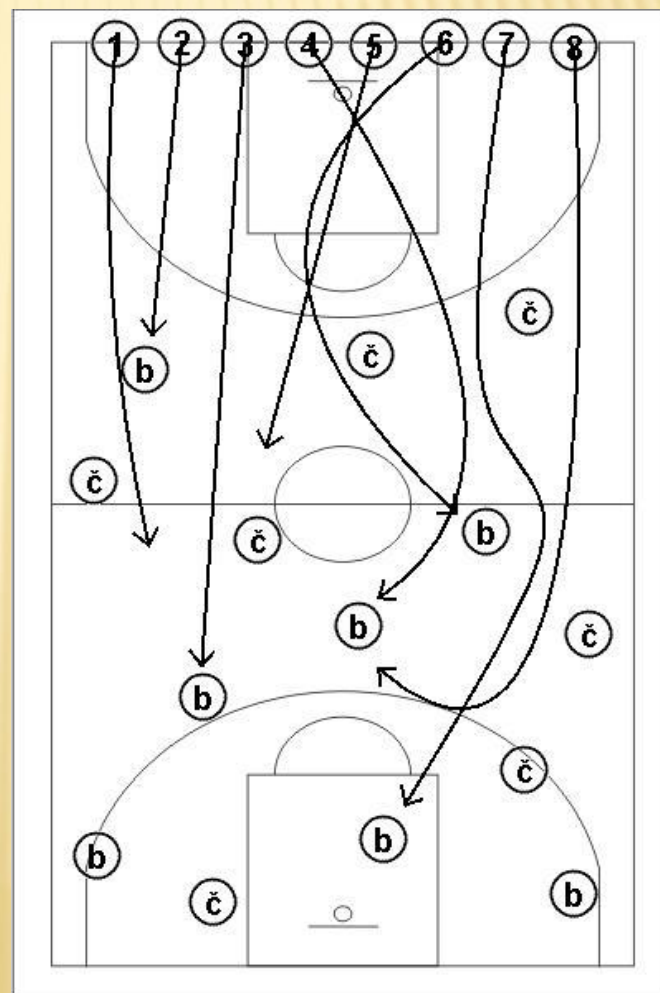



# SADENIE ZEMIAKOV

**Zameranie:** Beh, zastavenie behu, koordinácia pohybov.

**Pomôcky:** Lietajúce disky, kužele, lopty.

**Ihrisko:** Na basketbalovom ihrisku položíme pred každé družstvo lietajúce disky (6-10).

**Hráči:** Hráči vytvoria dva zástupy a pred každé družstvo položíme tenisové loptičky (6-10), toľko koľko je pred družstvom položených lietajúcich tanierov.

**Pravidlá:** Úlohou prvých hráčov je čo najrýchlejšie prvú loptičku uložiť do prvého lietajúceho tanierov (hráči imitujú sadenie zemiakov). Potom bežia späť, odovzdajú štafetu ďalšiemu hráčovi, ktorý rovnako pokračuje ďalej. Keď sú všetky loptičky uložené, tak sa pokračuje zbieraním loptičiek.

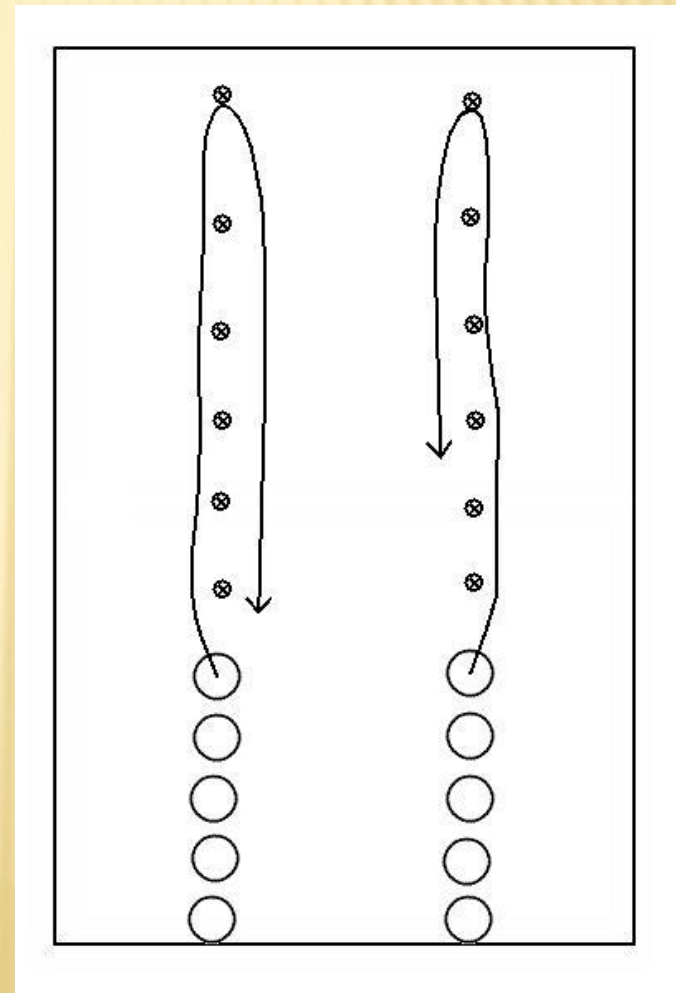

# DOMINO

## Zameranie

Ovládanie lopty - držanie, podávanie, prihrávanie, kotúľanie. **Hracia plocha**

Telocvičňa

## Hráči

5-20

## Námet a pravidlá

Hráči sa postavia na méty (štvorec), na určenej méte sú dvaja a jeden má loptu. Na signál si hráči loptu podávajú v určenom smere - hráč 5 s loptou beží k nasledujúcemu (3), podá mu loptu a ostane na méte. Takto si hráči podávajú loptu. Postupne meníme spôsob odovzdávania lopty - loptu prihrávame, kotúľame, driblujeme, ...

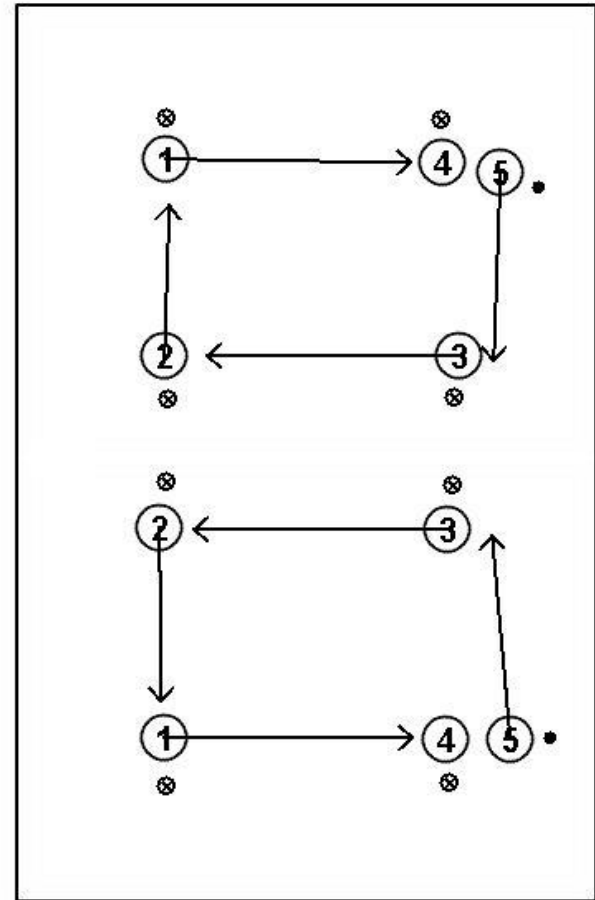

# LOPTOVÁ NAHÁŇAČKA

## Zameranie

Ovládanie lopty - držanie, podávanie, prihrávanie, kotúľanie.

## Hracia plocha

Ihrisko

## Hráči

10-16

## Námet a pravidlá

Vytvoríme dve družstvá s rovnakým počtom hráčov. Hráči sa postavia do kruhu - striedavo, kapitáni družstiev majú loptu a stoja oproti sebe. Na signál si hráči prihrávajú určeným smerom, každý hráč svojim spoluhráčom. Víťazí družstvo, ktorého lopta predbehne loptu súpera.

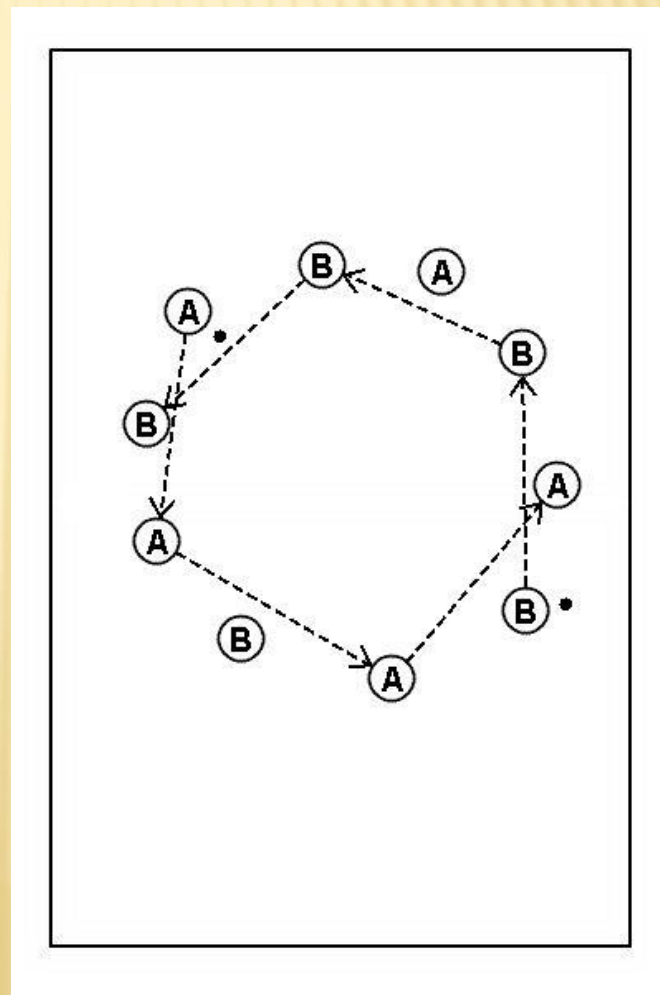

# NA OSTROVY

## Zameranie

Hádzanie lopty, chytanie lopty.

## Hracia plocha

Telocvičňa

## Hráči

10-20

## Námet a pravidlá

Na ihrisko položíme žinenku (aj viac podľa počtu hráčov). V primeranej vzdialenosti určíme odhodovú čiaru a pri nej pripravíme vozík na lopty s loptami. Jeden hráč je pri vozíku a ostatní sa postavia na žinenku. Úlohou hráča je hodiť loptu tak, aby ju chytil niektorý hráč na žinenke, pri chytaní hráči nesmú stúpiť mimo žinenky. Hráč, ktorý chytil loptu beží k vozíku a aj on hádže hráčom na žinenku. Hra končí keď na žinenke nezostane ani jeden hráč.

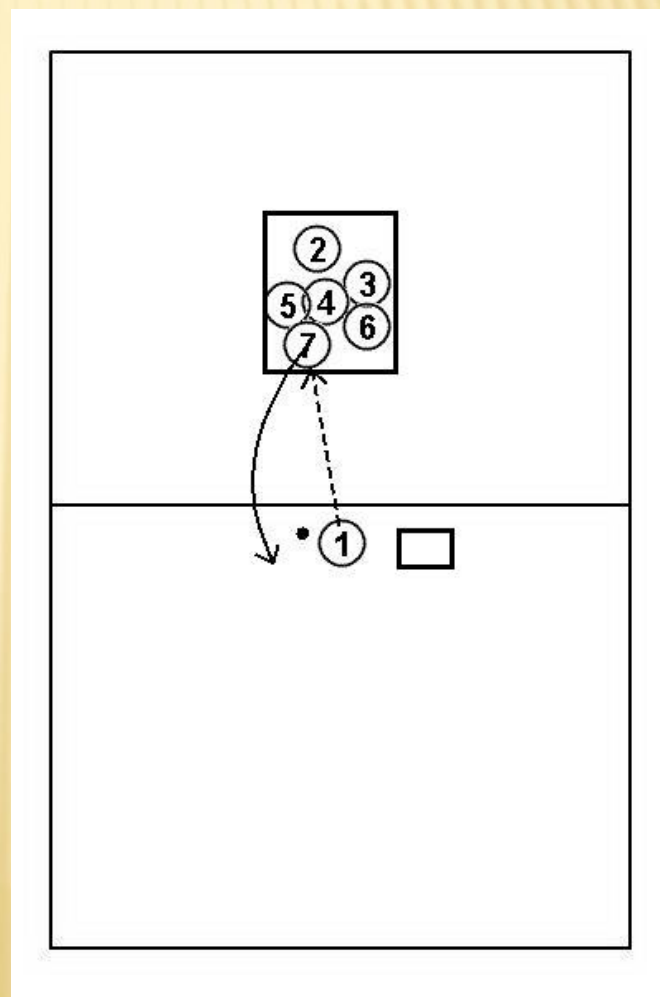

# NA STRELCOV

## Zameranie

Základy streľby na kôš

## Hracia plocha

Telocvičňa

## Hráči

Päťčlenné družstvá

## Námet a pravidlá

Kôš je na jednej strane ihriska na druhej strane sa zoradia družstvá. Štafetová súťaž družstiev.

Výšku koša postupne zvyšujeme.

